

# ARMATURENBRETT UND BETÄTIGUNGEN: LINKSLENKUNG (1/2)

56835

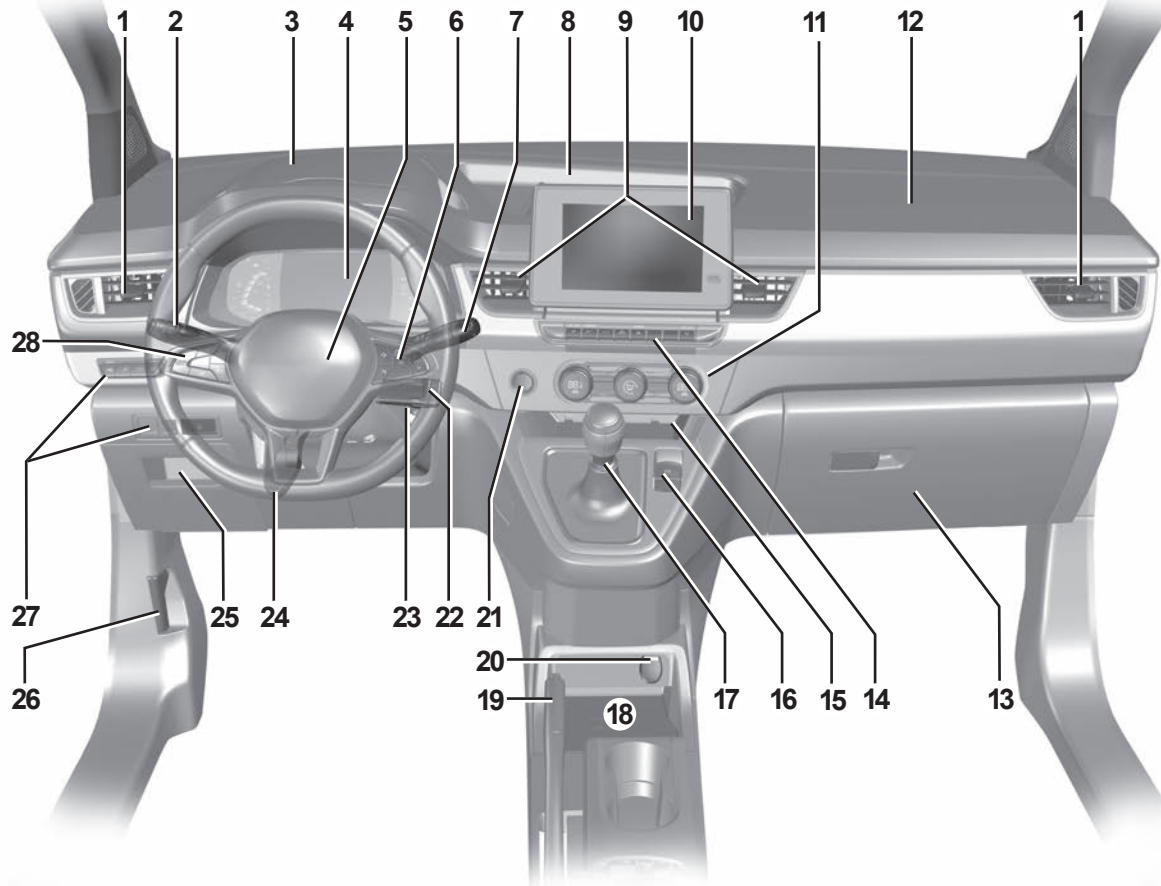

# ARMATURENBRETT UND BETÄTIGUNGEN: LINKSLENKUNG (2/2)

JE NACH OPTION BZW. VERTRIEBSLAND sind folgende Kontrollinstrumente und Bedienelemente vorhanden.

- 1 Seitliche Luftdüse
- 2 Bedienehebel für:
  - Blinker
  - äußere Fahrzeugbeleuchtung
  - Nebelleuchten.
- 3 Steckdosen Ablagefach USB und Zubehörsteckdose.
- 4 Kontrolllampen / Displays und Anzeigen
- 5 Aufnahme für Fahrer-airbag, Signalhorn.
- 6 Bedienelemente:
  - Anzeigen-Wähltaste des Bordcomputers und des Menüs für persönliche Einstellungen am Fahrzeug;
  - Fernbedienung des Radio, des Navigationssystems.
- 7 Schalter für Front- und Heckscheiben-Wisch/Waschanlage.
- 8 Mittleres Ablagefach der Instrumententafel.
- 9 Luftdüsen in Instrumententafelmitte.
- 10 Multimedia-Display.
- 11 Bedieneinheit für Heizung oder Klimaanlage.
- 12 Aufnahme Beifahrer-airbag.
- 13 Ablagefach
- 14 Bedienelemente:
  - Vordersitzheizung;
  - Aktivierung/Deaktivierung der Funktion Stop and Start;
  - Aktivierung/Deaktivierung des ECO-Modus;
  - Aktivierung/Deaktivierung des Fahrmodus;
  - Warnblinkanlage;
  - Elektrische Zentralverriegelung;
  - Aktivierung/Deaktivierung der Einparkhilfe;
  - Parkassistent.
- 15 Ablagefach
- 16 Elektrische Parkbremse.
- 17 Schalthebel.
- 18 Smartphone-Induktionsladebereich.
- 19 Handbremse.
- 20 Steckdose für Zubehör.
- 21 Start-Stopp-Taste des Motors.
- 22 Radio-Fernbedienung.
- 23 Zündschloss.
- 24 Schalter zur Höhen- und Tiefenverstellung des Lenkrads.
- 25 Ablagefach und Sicherungskasten.
- 26 Hebel zur Entriegelung der Motorhaube.
- 27 Bedienelemente:
  - Helligkeitsregler für Instrumentenbeleuchtung;
  - Elektrische Leuchtweitenregulierung;
  - Aktivieren/Deaktivieren von Spurhalteassistent/Spurwechselwarnung
  - Aktivierung/Deaktivierung von ESC;
  - Aktivierung/Deaktivierung der Antriebsschlupfregelung - Extended grip;
  - Aktivierung/Deaktivierung der Leerlaufanhebung.
- 28 Hauptschalter und Bedienelemente für den Tempomat (Regler-/Begrenzerfunktion) und den adaptiven Tempomat.